

**Fífi Ojú Ìmò síntáàsi Şe Àtúpalẹ̀ Arópò-orúkọ Ní Ipò Olùwà Nínú Èka-èdè Ìjẹ̀bú-Èpẹ̀ -
Alimi, Paul Oluwole and Olabode, Oluwakemi Taiwo**

D.O.I : 10.5281/zenodo.8277988

Àşamò

Ohun pàtàkì tí işẹ̀ yìí dá lé lórí ni fífi ojú ìmò síntáàsi şe àtúpalẹ̀ arópò-orúkọ ní ipò olùwà nínú èka-èdè Ìjẹ̀bú-Èpẹ̀, èyí tó jẹ̀ ọ̀kan pàtàkì lára èka-èdè Yorùbá tí wón n sọ ní Ìpínlẹ̀ Èkó ní orílẹ̀-èdè Nàìjíríà. Işẹ̀ yìí şe àkíyèsí arópò-orúkọ nínú ihun gbólóhùn èka-èdè Ìjẹ̀bú-Èpẹ̀. Bákan náà, işẹ̀ yìí fi ijora àti iyàtò tó wà láàrín arópò-orúkọ nínú èka-èdè Ìjẹ̀bú-Èpẹ̀ àti olórí èka-èdè Yorùbá hàn nípa lílo Tíòrì Gírámà Ìhun Alákòótán (Generalised Phrase Structure Grammar) tí Cann (1986) şe agbáterù rẹ̀. Pépà yìí fihàn pé olórí èka-èdè Yorùbá àti èka-èdè Ìjẹ̀bú-Èpẹ̀ ní ọ̀nà àti ilàna tí wón n gbà şe àmúlò arópò-orúkọ nínú èyí tí yòdò tún la ojú ọ̀pó ìmò nípa èka-èdè sílẹ̀ fún àwọn tí ó n bọ̀.

Àşàyàn Ọ̀rọ̀: *Arópò-orúkọ, Olórí Èka-èdè Yorùbá, Ibá-işẹ̀lẹ̀ atẹ̀rẹ̀rẹ̀, Ìyísódì.*

1.0 Ifáará

Kò sí àní-àní pé işẹ̀ ti pọ̀ lórí èka-èdè Yorùbá. Ọ̀kan lára èka-èdè Yorùbá tí ó wà làbẹ̀ ipínsówò Yorùbá Gúúsù-mọ̀-ìlà-òdùn (Southeast Yorùbá) ni èka-èdè Ìjẹ̀bú àti èka-èdè bí i Òndó, Ìkálẹ̀, Ọ̀wò, Ìlájẹ̀ àti bẹ̀ẹ̀ bẹ̀ẹ̀ lọ gégé bí işẹ̀ Adétugbò (1967, 1982) àti Awóbùlúyì (1998) ti şe àlákálẹ̀ rẹ̀.

Arópò-orúkọ jẹ̀ ọ̀kan lára ìsòrí gírámà, èyí tí ó jẹ̀ àbùdá ajeḡl mọ̀ ìsòrí fún gbogbo èdè ní àgbayé. Àwọn onímò bí i Awóbùlúyì (1978 àti 2008), Awóyalé (1989), Bámgbóşé (1990), Owólabí (1995), Olúmúyiwá (2006), Yusuff (2006), Táíwò (2007), Oyèláràn (1987) àti PulleyBlank (1986) nínú işẹ̀ Adéwólé (2014). Èyí ni ó fà á tí a fẹ̀ fi şişẹ̀ lórí arópò-orúkọ ní èka-èdè Ìjẹ̀bú láti

ṣe àfihàn bí arópò-orúkò ṣe n jẹyọ ní ipò olùwà nínú èka-èdè náà. A óò lo iṣẹ́ Bámgbósé (1990) gégé bí òdiwòn fún àgbékalẹ̀ àlàyé wa nípa fífi ojú Imò Síntáàsi ṣe àtupalẹ̀ arópò-orúkò ní ipò olùwà nínú èka-èdè Ìjèbú-Èpẹ̀. Tíòrì tí a óò lò fún iṣẹ́ yí ni èyà Gírámà Ìhun Gbólóhùn Alákòótán (GIGA) tí a mò sí “Generalized Phrase Structure Grammar” (GPSG).

1.1 Èrò Cann (1986)

Cann (1986) ní a lè fi àbùdá pín wúnrèn sí oríṣi ìṣòrí méréin. Ìṣòrí kìní jé àpínpèkun, ó sì tún jé àpólà. A ó pe eléyíí ní APX. Ìṣòrí kejì kì í ṣe wúnrèn kan ṣòṣò, kì í ṣe àpínpèkun. A ó pe eléyíí ní XB. Ìṣòrí kẹta kì í ṣe àpínpèkun, ṣùgbón ọ̀rò ni. A ó pe eléyíí ní XD. Ìṣòrí kẹrin jé àpínpèkun, ó sì tún jé wúnrèn kan. A ó pe eléyíí ní XF.

A lo àmì eja-n-bákàn láti fi àwọn ìṣòrí méréèrin wònyí hàn ní (1) nísàlẹ̀ yíi gégé bí àkíyèsí Cann (1986).

1. a. { < ÀPÍNPEKUN, + >> WÚNRÈN, - > } APX (Ìṣòrí tí ó jé àpínpèkun ṣùgbón tí kì í ṣe wúnrèn kan ṣòṣò). Bí àpẹẹrẹ: “Ìyá Bòsè” (ORX yóò jẹ gàba le lórí).
1. b. { < ÀPÍNPEKUN, - >> WÚNRÈN, - > } XB (Ìṣòrí tí kì í ṣe àpínpèkun, tí kì í ṣe wúnrèn kan ṣòṣò). Bí àpẹẹrẹ: “ti Ṣadé” nínú “Oúnjẹ ti Ṣadé” (ORB yóò jẹ gàba le lórí).
1. d. { < ÀPÍNPEKUN, - >> WÚNRÈN, + > } XD (Ìṣòrí tí kì í ṣe àpínpèkun, tí ó sì jé wúnrèn kan ṣòṣò). Bí àpẹẹrẹ: “Wólé” nínú “Ilée Wólé” (ORD yóò jẹ gàba le lórí).
1. e. { < ÀPÍNPEKUN, + >> WÚNRÈN, + > } XF (Ìṣòrí tí ó jé àpínpèkun, tí ó sì tún jé wúnrèn kan ṣòṣò). Bí àpẹẹrẹ: “Ṣèyí” nínú “Ṣèyí dé” (ORF yóò jẹ gàba le lórí).

Èyà àwòrán-atòka igi Cann (1986) ni a óò fi ṣe àgbékalẹ̀ àwọn àwòrán-atòka igi wa nítorí kò fàyè gba àyotúnyo fónrán èyí tí ó máa n wáyé nínú àwọn Tíòrì bí i Government and Binding. (3) ló n fi irú àwọn àwòrán-atòka igi tí a óò máa bá pàdẹ̀ nínú iṣẹ́ yíi hàn wá.

2. Iye Bòsè pọ̀ ọ̀mọ̀ rẹ̀ (OED: Ìyá Bòsè pa ọ̀mọ̀ rẹ̀)

Àgbéyo (2) ni ó hàn ní (3) ní isàlẹ̀ yíi:

GB

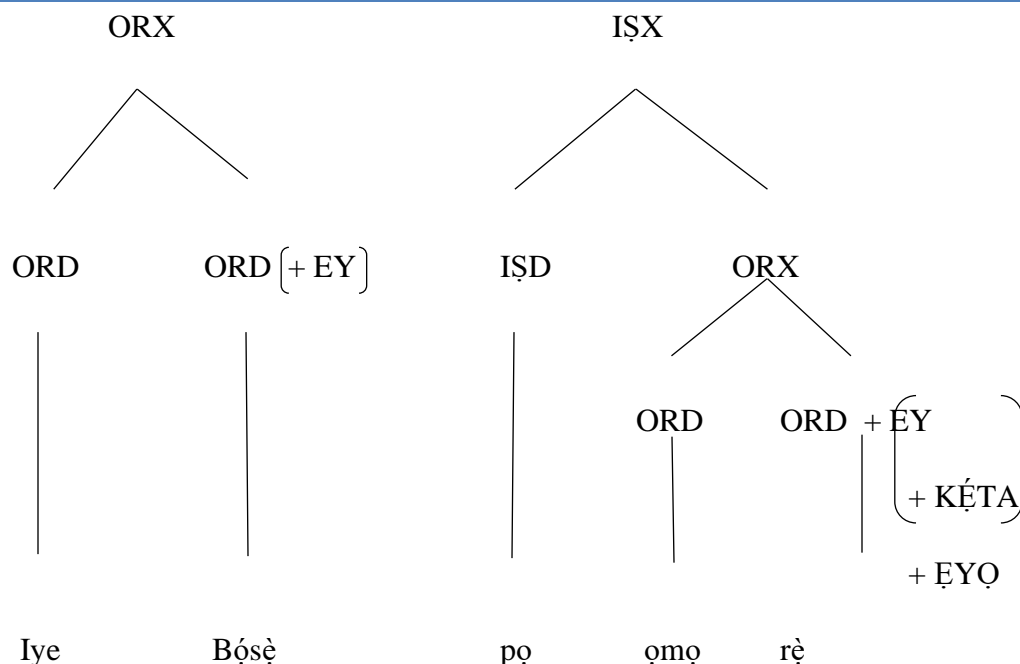

Àlàyé òkè yìí fihàn pé a lè fi àwòrán-atọka igi (3) yìí şàlàyé ojú ìmọ síntáàsì şe àtúpàlẹ arópò-orúkọ ní ipò olùwà nínú ẹka-èdè Ìjẹbú-Èpẹ.

1.2 Arópò-Orúkọ Ní Ipò Olùwà Nínú Ẹka-èdè Ìjẹbú-Èpẹ

Bí arópò-orúkọ şe wà nínú olórí ẹka-èdè Yorùbá nàà ló wà nínú ẹka-èdè Ìjẹbú-Èpẹ. Awóbùlúyì (1978:22-25) gbà pé ara arópò-àfarajorúkọ (gígùn) ni a ti şedá arópò-orúkọ, èyí tó pè ní ọ̀rò-orúkọ ọ̀lọ̀pọ̀ mófîmù (Polymorphemic Nouns). Adéwólé (2011) kín àbá Awóbùlúyì (1978) lẹyìn pé ara arópò-àfarajorúkọ (gígùn) ni a ti şedá arópò-orúkọ (kúkúrí) nínú olórí ẹka-èdè Yorùbá àti àwọn ẹka rẹ tí kò yọ ẹka-èdè Ìjẹbú-Èpẹ sílẹ rará.

1.3 Àbùdá Arópò-Orúkọ

Bámgbòşé (1990) fún arópò-orúkọ ní oríşì àbùdá márùn-ún, àwọn ni ìwònyí:

- A. A lè pín arópò-orúkọ sí ẹyọ àti ọ̀pọ̀. Ètò iye ló máa n fihàn bóyá ẹyọ ẹnìkàn ni a ní tọka sí tàbí ẹnì púpọ̀. Bí àpẹẹrẹ:
 - 4. a. **Ó** dúró fún ẹyọ.
 - b. **Wọ̀n** dúró fún ọ̀pọ̀.

B. A lè pín arópò-orúkọ sí ètò ẹni mэта. Nínú ẹka-èdè Ìjẹbú-Èpẹ, kò sí ẹrí pé “eni” tùmò sí èniyàn (person) ẹyí tó yàtò sí “eni” (arópò-orúkọ oni kínné ọpọ ní ipò àbò) gégé bí Abraham (1958) ẹ tùmò rẹ. “Oni” ni èniyàn (person) tùmò sí nínú ẹka-èdè Ìjẹbú-Èpẹ. Bí àpẹẹrẹ:

4. a. “**Oni kínné**” tùmò sí ẹni tó n sọrò.
- b. “**Oni kéjì**” tùmò sí ẹni tí a n sọrò sí.
- d. “**Oni kẹta**” tùmò sí ẹni tí a n sọrò nípa rẹ.

D. Arópò-orúkọ kò lè gba ẹyán nínú àpólà orúkọ nínú ẹka-èdè Ìjẹbú-Èpẹ. Bí àpẹẹrẹ:

5. a. * Mò ó nẹ
- b. * Wò ó yí
- d. * Wèn ẹn nẹ

E. A kò lè lo ọrò-àsopò “àti” láti fí so arópò-orúkọ pọ, bẹẹ ni arópò-orúkọ kò lè jẹ yọ pèlú àwọn wúnrèn bí “ra” (dà), “m̀kọ” (ńkọ), “kọ”, “nẹ” (ni) nínú ẹka-èdè Ìjẹbú-Èpẹ. Bí àpẹẹrẹ:

6. a. * Mi àti ó
- b. * Ò ó ra?
- d. * Mò ó nẹ
- e. * Wón kọ

E. Ìrísí arópò-orúkọ máa n yàtò ní ibámu pèlú ipò rẹ nínú ìhun. Bámgbóşé (1990:113-117) tọka sí oríşí ìrísí mэта fún arópò-orúkọ nínú ìhun gbólòhùn. Àwọn ìrísí nàà ni olùwà, àbò àti ẹyán, şugbón ìrísí Arópò-orúkọ ní ipò olùwà nìkan ni işé yí yòò dale lórí.

1.4 Ìrísí Arópò-Orúkọ Ní Ipò Olùwà

Ìrísí arópò-orúkọ ní ipò olùwà pín sí ọ̀nà mэта nínú ẹka-èdè Ìjẹbú-Èpẹ. Àwọn ọ̀nà nàà ni:

A. **Ìlò Arópò-Orúkọ Sàájú Àpólà Ìṣe:** Èyí ni àwọn arópò-orúkọ ní ipò olùwà tí ó sàájú ọ̀rọ̀-ìṣe nínú gbólóhùn. Írísí àwọn arópò-orúkọ ní ipò olùwà tí ó sàájú ọ̀rọ̀-ìṣe nínú ẹ̀ka-èdè Ìjẹ̀bú-Èpé ni ìwònyí:

	Ẹ̀yọ	Ọ̀pọ
Ọ̀ni kúní	Mò	À
Ọ̀ni kẹ̀jì	Wò	Wẹ̀n
Ọ̀ni kẹ̀ta	Ò	Wọ̀n

Àpólà ìṣe nìkan ni ó lè tẹ̀lẹ̀ arópò-orúkọ ní ipò olùwà nínú ẹ̀ka-èdè Ìjẹ̀bú-Èpé. Àwọn àpẹ̀rẹ̀ tí ó fi èyí hàn ni:

7. (i) **Mò** ó lè sọ ọ̀rọ̀ ~~Mò~~ lè sọ̀rọ̀ (OED: **Mo** lè sọ ọ̀rọ̀ → **Mo** lè sọ̀rọ̀)
- (ii) **Wò** ó ti m sè usù (OED: O ti n se isù)
- (iii) **Ò** ó sù (OED: O sùn)
- (iv) **Àá** m wa (OED: A n bọ)
- (v) **Wẹ̀n** ẹ̀n má lọ ulé (OED: **Emáa** lọ ilé)
- (vi) **Wọ̀n** ọ̀n bọ (OED: Wọ̀n dé)

Àpẹ̀rẹ̀ gbólóhùn tí ó wà ní (7ii) nínú ẹ̀ka-èdè Ìjẹ̀bú-Èpé ni a ẹ̀ àfihàn rẹ̀ nínú àwòrán-atọ̀ka igi báyií:

8. **Wò** ó ti m sè usù (OED: **O** ti n se isù)

GB

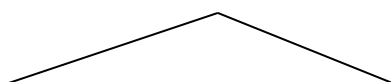

ORF +AR

IṢX

+KEJÌ

+EYO

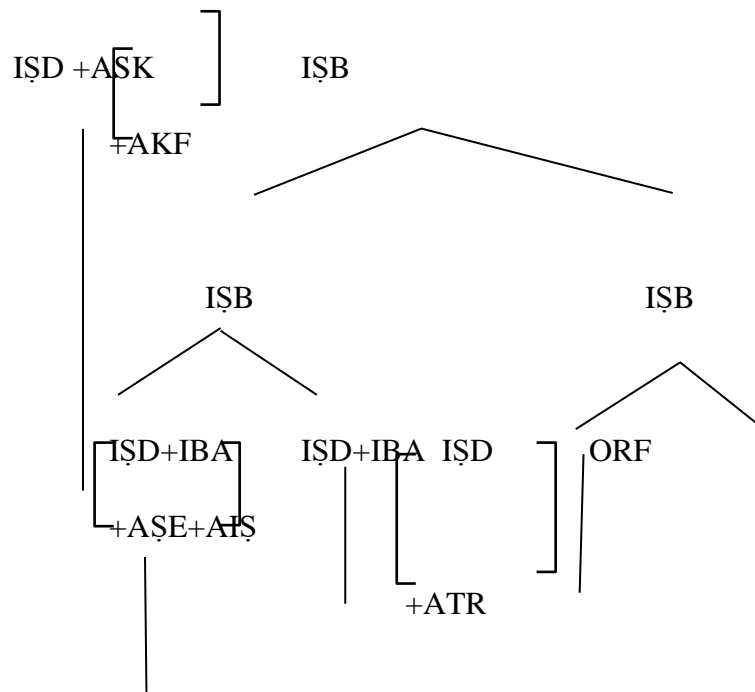

Wò

ó ti m̀ sè uşu

Nínú ẹka-èdè Ìjẹbú-Ẹpẹ, sílébù olóhùn òkè [SOO] máa n jeyo nípasè ìgbésè àrànṣwájú pèlú wúnrèn arópò-orúkò, èyí tí ó mú kí [SOO] máa gba àbùdá arópò-orúkò. Író arópò-orúkò ni író afàrànṣwájú nígbà tí wúnrèn sílébù olóhùn òkè jé író agbàrànṣwájú. Ní (8), òfin tí ó n yí ohùn isàlẹ orí ọ̀rọ̀-ìşe padà sí ohùn àárín şáájú àpólà orúkò àbò kò sí nínú ẹka-èdè Ìjẹbú-Ẹpẹ gégé bí ó şe wà nínú olórí ẹka-èdè Yorùbá.

Àwòrán-atòka igi fún àwọn gbólóhùn (8) yìí nínú olóríẹka-èdè Yorùbá ni a şe àfihàn wọn nínú àwọn àwòrán-atòka igi (9).

9. O ti n se işu.

GB

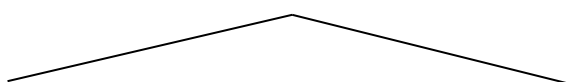

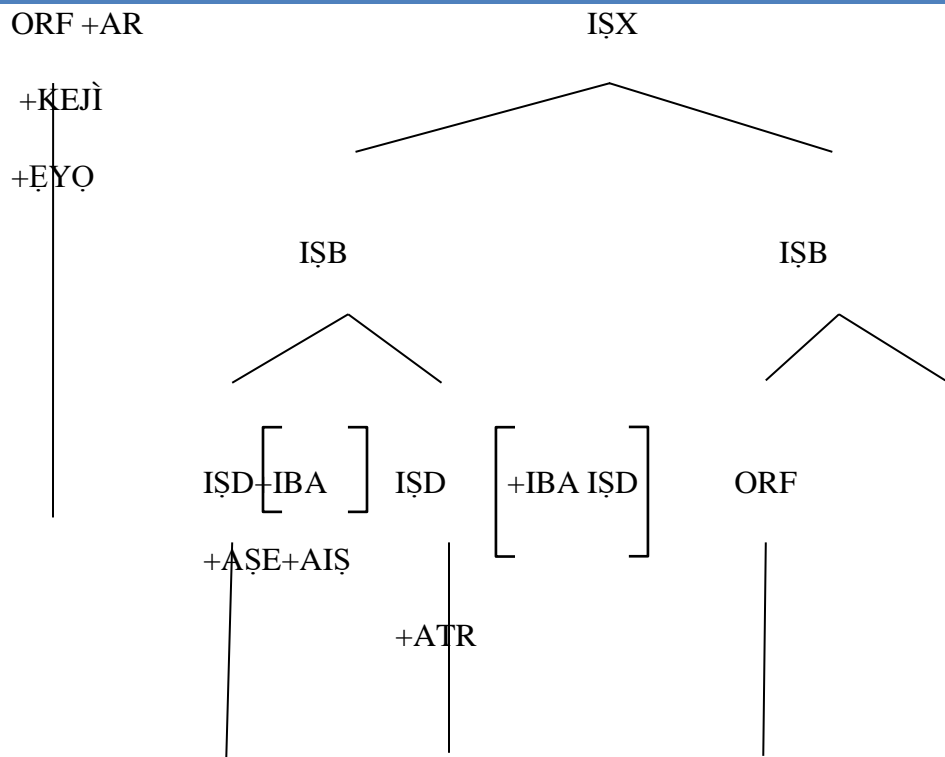

O ti n seisu

Olórí ẹ̀ka-èdè Yorùbá kìí fì àyè gba sílẹ̀bù olóhùn òkè nínú ìgbésẹ̀ àràn mọ̀wájú pẹ̀lú wúnrèn arópò-orúkọ rárá. Kò sí ẹ̀rì tí ó dájú tí a fì lẹ̀ mò bóyá fáwẹ̀lì [o] tàbí fáwẹ̀lì [i] nì ihun ìpilẹ̀ sílẹ̀bù olóhùn òkè [SOO] nínú ẹ̀ka-èdè Ìjẹ̀bù-Èpẹ̀, èyí tí kò tako èrò Bámgbósé (1980). Síbẹ̀síbẹ̀, Bámgbósé gbà pé fáwẹ̀lì [i]nì ihun ìpilẹ̀ sílẹ̀bù olóhùn òkè [SOO].

B. Ìlo Arópò-orúkọ ọ́ájú ẹ̀rún “m” nínú àpólà iṣe: Nínú ẹ̀ka-èdè Ìjẹ̀bù-Èpẹ̀, ẹ̀rún ọ̀rò-iṣe nì ‘m’ tí a fì máa n ẹ̀ se atọ̀ka ibá-iṣẹ̀lẹ̀àìṣetán atẹ̀rẹ̀rẹ̀ nínú gbólóhùn. Ẹ̀rún ‘m’ yìí máa n tọ̀ka sí

	Ẹ̀yọ	Ọ̀pọ
Ọ̀nì kìínẹ̀	Mò	À
Ọ̀nì kẹ̀jì	Wò	Wẹ̀n
Ọ̀nì kẹ̀ta	Ó	Wọ̀n

ìṣẹ̀lẹ̀ tí ó n lẹ̀ lẹ̀wọ̀ nì.

Ìrísí arópò-orúkọ lẹ̀ jẹ̀ irú kan nàà pẹ̀lú èyí tí ó máa n wà ọ́ájú ọ̀rò-iṣe tàbí kí ó ní ẹ̀dà tí ó wà nínú àtẹ̀ òkè yìí.

10. (i) Bólá **m** wẹ(OED: Bólá **n** wẹ)

(ii) Wón **m** ẹ eré → Wón **m** ẹré(OED: Wón **n** ẹ iréWón **n** ẹ síré)

(iii) Wò ó**m**kọrinWò ó**n**kọrin

Àpẹẹrẹ gbólólhùn tí ó wà ní (10ii) nínúèka-èdè Ìjẹbú-Èpẹ ni a ẹ àfihàn rẹ nínú àwòrán-atóka igi báyií:

11. Wón **m** ẹ eré → Wón **m** ẹré(OED: Wón **n** ẹ iréWón **n** ẹ síré)

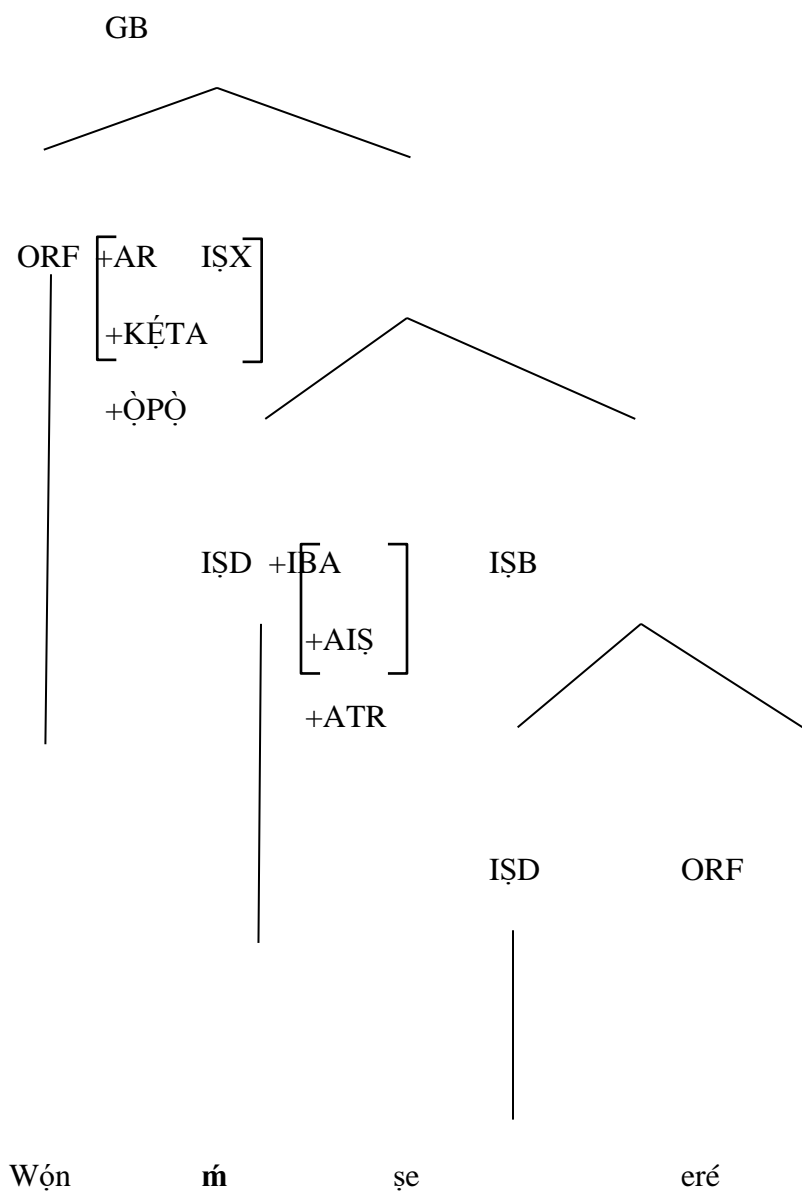

Tí a bá wo àwọn àpẹ̀rẹ̀ yìí dára, a ó rí i pé ẹ̀rún ‘m’ ni ẹ̀ka-èdè Ìjẹ̀bú-Èpẹ̀ n ló dípò ‘n’ tí olórí ẹ̀ka-èdè Yorùbá n ló. Ohun tí èyí n sọ fún wa ni pé ‘mi’ ni wúnrèn tí ó jẹ́ orisun ‘m’ àti ‘n’ gbòdò yàtò sí ara wọn. A lérò pé láti ara ‘mí’ ní ẹ̀ka-èdè Ìjẹ̀bú-Èpẹ̀ ti sẹ̀dá ‘m’ gégé bí atọ̀ka ibá-ìsẹ̀lẹ̀ atẹ̀rẹ̀. ‘Mí’ tí ẹ̀ka-èdè Ifẹ̀ n ló fẹ̀rẹ̀ jẹ́ ipilẹ̀ ‘m’ àti ‘n’ pẹ̀lú àlàyé ajẹmọ̀ fònẹ̀tíkì àti fonólójì. Adékúnlé (2018:158) gbà pé fáwẹ̀lì ‘un’ tàbí ‘in’ ni ipilẹ̀ kónsónàntì aránmúpè aṣesílẹ̀bù.

D. Ìlo Arópò-Orúkọ Ẹ́ájú atọ̀ka Ìyísódì: Tí atọ̀ka Ìyísódì ‘kò’ àti àwọn ẹ̀dà rẹ̀ bá tẹ̀lẹ̀ àwọn arópò-orúkọ, ìrísí wọn mǐràn ni a máa mú ló. Bákan náà ni sílẹ̀bù ohùn òkè ni arópò-orúkọ máa n ní nínú ẹ̀ka-èdè Ìjẹ̀bú-Èpẹ̀. Òfin àràn mọ̀wájú ìrò fáwẹ̀lì tó gbèyìn ọ̀rò-orúkọ asoluwà pẹ̀lú wúnrèn atọ̀ka Ìyísódì ni ẹ̀ka-èdè Ìjẹ̀bú-Èpẹ̀ n ló. Ìyẹn ni pé ìrò fáwẹ̀lì tó gbèyìn àpólà-orúkọ asoluwà gbòdò ko ànkòdò àràn mọ̀ ìrò pẹ̀lú atọ̀ka Ìyísódì. Ìgbésẹ̀ àràn mọ̀ yìí kò kan àmì-ohùn, èyí sì fi òtítọ̀ àbá èrò tíọ̀rì fonólójì abipele (Auto-segmental phonology) hàn pé ìpele àmì-ohùn yàtò sí ìpele ìrò-ifọ̀ nínú àlàyé ìrò-ifọ̀.

	Ẹ̀yọ	Ọ̀pọ
Ẹ̀ni kíńí	Mí	Á
Ẹ̀ni kéjì	Wé	Wẹ̀n
Ẹ̀ni kẹ̀ta	É	Wọ̀n

Àwọn àpẹ̀rẹ̀ tí ó fi èyí hàn nínú ẹ̀ka-èdè Ìjẹ̀bú-Èpẹ̀ nìyí:

12. (i) *Mí kò kọ ulé* → Mí ò kọ ulé Mi ì → kọ ulé → Mí ì kólé.

(OED: N kò kọ ilé).

(ii) *Wẹ̀n kò rí Adé?* → Wẹ̀n ò rí Adé → Wẹ̀n ẹ̀n rí → Adé? Wẹ̀n ẹ̀n r’Adé?

(OED: E kò rí Adé? → E kò r’Adé?)

(iii) *Á kò bá lọ mọ̀* → Á ò bá lọ mọ̀ → Áà bá lọ mọ̀.

(OED: A kò bá lọ mọ̀)

(iv) *Wé kò lè şe é* Wéò lè şe é Wé è lè şe é.

(OED: O ò lè şe é)

(v) *É kò kọ orin* → É ò kọ orin → É è kọ orin → É è kọrin.

(OED: A kò kọ orin → A kò kọrin)

(vi) *Wónkò pọ ẹron* → Wónò pọ ẹron → Wón ọn pọ ẹron → Wón ọn pẹron.

Nínú àwọn àpẹẹrẹ tí ó wà ní (12), a pa kónsónàntì ‘k’ lára ‘kò’ tí ó jẹ atọka iyísódì jẹ, arópò-orúkọ fi àbùdá rẹ ran ‘ò’ láti sọ ọ di ara rẹ. Àpẹẹrẹ (12v) fi hàn pé a kì í pa arópò-orúkọ oni kẹta ẹyọ ní ipò olùwà jẹ nínú ẹka-èdè Ìjẹbú-Èpé gégé bí a ti n pa á jẹ nínú olórí ẹka-èdè Yorùbá. Gbogbo ibi tí a ti lo iyísódì fún arópò-orúkọ Ìjẹbú-Èpé, ohùn òkè ló máa ní ní. Àmì yíi (*) dúró fún pé kò lè şe şe. Àgbéyọ (12iv) ni ó hàn nínú àwòrán-atọka igi (13) ní ìsàlẹ.

13. Wé è lè şe é

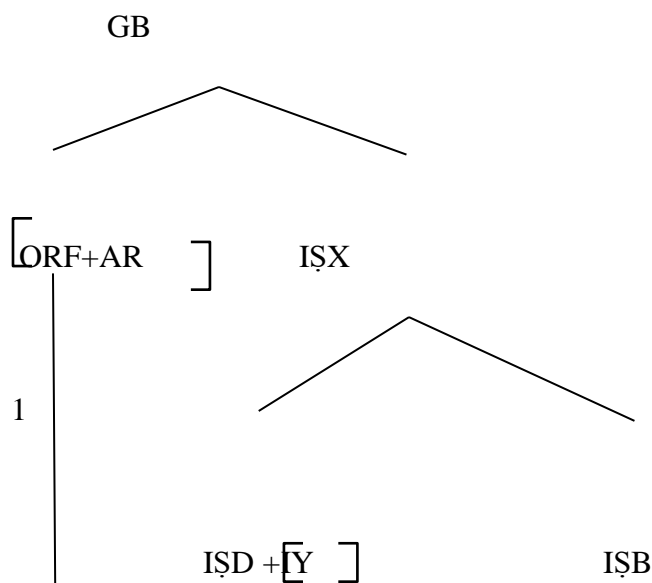

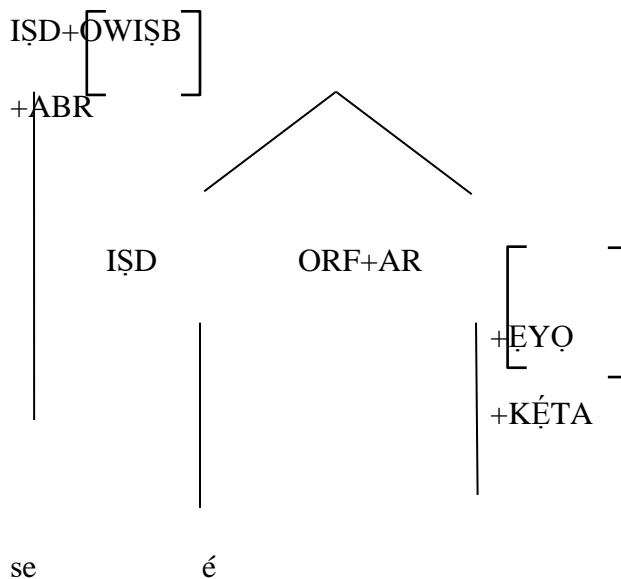

Bákan náà ni a lè lo ‘**máà/má**’ àti ‘**mì**’ tí ó jẹ̀ èdà fún atọ́ka iyísódì ‘**kò/ò**’ nínú ẹ̀ka-èdè Ìjẹ̀bú-Èpé fún gbólóhùn àṣe, a sì tún lè lò ó léyìn ọ̀rọ̀-ìṣe láti se iyísódì fún ọ̀rọ̀-ìṣe. Èyí kò rí bẹ̀ẹ̀ nínú lílo arópò-orúko sáájú atọ́ka iyísódì nínú gbólóhùn inú ẹ̀ka-èdè Ìjẹ̀bú-Èpé.

1.5 Àgbáloḡbábò

Pépa yíí fi idí rẹ̀ mule pé arópò-orúko nínú ẹ̀ka-èdè Ìjẹ̀bú-Èpé ní oríṣi àbùdá márùn-ún tí kò yàtò sí ti olórí ẹ̀ka-èdè Yorùbá. A tún ṣàlàyé àwọn irísí àti ilò arópò-orúko tó wà nínú ẹ̀ka-èdè Ìjẹ̀bú, irísí arópò-orúko ní ipò olùwà, àbò àti èyán. Ìgbàgbò àwọn onígíramá kan ni pé ara arópò-orúko (kúkúrí) ni a ti ṣedá arópò-àfarajorúko (gígùn) (woAdéwólé 2011).

A tún fi kún àlàyé lórí arópò-orúko nínú ẹ̀ka-èdè Ìjẹ̀bú láàrín àwọn ẹ̀ka-èdè mìíràn lábé ipínsówò Yorùbá Gúúsù-mọ̀-ìlà-oòrùn(southeast Yorùbá) tí àwọn onímò bí i Adétugbò (1967, 1982) àti Awóbùlúyì (1998) ti se àlálakè rẹ̀.

Nínú ẹ̀ka-èdè Ìjẹ̀bú-Èpé, a kì í pa arópò-orúko oni (eni) kẹta ní ipò olùwà jẹ̀ tí ó bá jeyo sáájú atọ́ka Iyísódì, ohùn òkè ló sì máa n ní. Èyí fi iyàtò hàn láàrín arópò-orúko nínú olórí ẹ̀ka-èdè Yorùbá àti ti ẹ̀ka-èdè Ìjẹ̀bú-Èpé. Kó sí èrì pé “eni” tùmò sí ènìyàn (person) èyí tó yàtò sí “eni” (arópò-orúko “oni” kíinè ọ̀pò ní ipò àbò) gégé bí Abraham (1958) se tùmò rẹ̀ nínú ẹ̀ka-èdè Ìjẹ̀bú.

“Oni” ni èniyàn (person) túmò sí nínú èka-èdè Ìjèbú. A lérò pé ilàna tí a lò nínú pépà yìí yóò wúlò gégé bí òdiwòn fún síṣe àpèjúwe àwọn èka-èdè miiran tí olùwádíí bá n ṣiṣe lé lóri.

Ìwé Ìtókasi

Abraham, R.C. (1958), *Dictionary of Modern Yorùbá*. London: Oxford University Press.

Adékúnlé, M.A. (2018), “Fífi Ojú Ìmò Èdá-Èdè ṣe Àtupalẹ̀ Ìyísòdì nínú Èka-èdè Ifẹ̀,”. Unpublished Ph.D. Thesis, Department of Nigerian Languages and Literatures, Olábisi Onábánjo University, Àgò-Ìwòyè.

Adétugbò, A. (1982), “Towards a Yoruba dialectology” nínú Afọláyan Adébísi (ol.) *Yorùbá Language and Literature*. University of Ifẹ Press, Ilé-Ifẹ.

Adéwólé, L.O. (1996), “Ifẹ̀ Pronouns in Polylectal Grammar”, *Journal of Nigerian Languages and Literatures* (Munche, German). 2: 56-63.

Adéwólé, L.O. (2011), “Àtúnýèwò Arópò-orúkò nínú èka-èdè Ifẹ̀” Láàngbàsà: Jónà Iṣẹ̀ Akadá ní Èdè Yorùbá (University of Lagos) 15: 4-13.

Adéwólé, L.O. (2014), “Bí Yorùbá bá ní Àtamò, Àgò-Ìwòyè: *Journal of Languages and Literacy Studies* 5:18-26. Department of Nigerian Languages and Literatures, Àgò-Ìwòyè.

Álímì, P.O. (2019), “Àtupalẹ̀ Ìhun Síntààsi Àpólà Ìṣe nínú Gbólóhùn Abódé nínú Èka-èdè Ìjèbú-Èpé,”. Unpublished M.A. Dissertation, Department of

Awóbùlúyì, O. (1978), *Essential of Yorùbá Grammar*. Ìbàdàn: Oxford University Press.

Awóbùlúyì, O. (1990), *Yorùbá Metalanguage (Èdè-Ìperí Yorùbá), Volume II*. Ìbàdàn University Press Limited.

Awóbùlúyì, O. (1998), “Àwọn Èka-èdè Yorùbá”, Pépà tí a kà ní YSAN Conference, Pastoral Institute, Ìbàdàn, November 24-26.

Awóbùlúyì, O. (2008), *Èkò Ìṣèdà-òrò Yorùbá*. Àkuré: Montem Paper backs.

Awóyalé, Y. (1989). “Reduplication and the Status of Ideophones in Yorùbá”. *Journal of West African Language*. xix: 15-34.